

TECHNICAL DRAWINGS - BA3-2-I

EN TECHNICAL DRAWINGS

DE TECHNISCHE ZEICHNUNGEN

FR DESSINS TECHNIQUES

PL RYSUNKI TECHNICZNE

SV TEKNISKA RITNINGAR

NL TECHNISCHE TEKENINGEN

IT DISEGNI TECNICI

HU MŰSZAKI RAJZOK

ES DIBUJOS TÉCNICOS

RO DESENE TEHNICE

RU ТЕХНИЧЕСКИЕ ЧЕРТЕЖИ



EN Complete documentation:

- GENERAL INFORMATION
- PEDESTRIAN TRAFFIC CONTROL
- DEVICE
- CONTROL MODULE
- MONTAGE
- MAINTENANCE AND SERVICE
- TECHNICAL DRAWINGS

DE Komplette dokumentation:

- ALLGEMEINE INFORMATIONEN
- KONTROLLE DES PERSONENVERKERHS
- GERÄTE
- STEUERGERÄT
- MONTAGE
- WARTUNG UND INSTANDHALTUNG
- TECHNISCHE ZEICHNUNGEN

FR Documentation complète:

- INFORMATIONS GENERALES
- CONTRÔLE DE TRAFIC DE PASSAGERES
- DISPOSITIF
- MODULE DE CONTRÔLE
- ENSEMBLE
- MAINTENANCE ET ENTRETIEN
- DESSINS TECHNIQUES

PL Kompletna dokumentacja:

- INFORMACJE OGÓLNE
- KONTROLA RUCHU OSOBOWEGO
- URZĄDZENIE
- MODUŁ KONTROLNY
- MONTAŻ
- KONSERWACJA I UTRZYMANIE
- RYSUNKI TECHNICZNE

SV Fullständig dokumentation:

- ALLMÄNT
- PASSAGEKONTROLL ALLMÄNNA REGLER
- ENHET
- STYRMODUL
- MONTERING
- UNDERHÅLL OCH SKÖTSEL
- TEKNISKA RITNINGAR

NL Volledige documentatie:

- ALGEMENE INFORMATIE
- CONTROLE VAN PERSONENVERKEER
- APPARAAT
- BEDIENINGSMODULE
- INSTALLATIE
- ONDERHOUD EN VERZORGING
- TECHNISCHE TEKENINGEN

IT Completa documentazione:

- INFORMAZIONI GENERALI
- CONTROLLO DELLA CIRCOLAZIONE DI PERSONE
- DISPOSITIVO
- MODULO DI COMANDO
- MONTAGGIO
- MANUTENZIONE E CONSERVAZIONE
- DISEGNI TECNICI

HU Teljes dokumentáció:

- ÁLTALÁNOS INFORMÁCIÓK
- SZEMÉLYFORGALOM ELLENŐRZÉS
- BERENDEZÉS
- VEZÉRLŐEGYSÉG
- ÖSSZESZERELÉS
- KARBANTARTÁS ÉS JAVÍTÁS
- MŰSZAKI RAJZOK

ES Documentación completa:

- INFORMACIÓN GENERAL
- CONTROL DEL TRÁFICO PEATONAL
- DISPOSITIVO
- MÓDULO DE CONTROL
- MONTAJE
- MANTENIMIENTO Y SERVICIO
- DIBUJOS TÉCNICOS

RO Documentația completă:

- INFORMATII GENERALE
- CONTROLUL TRAFICULUI DE PERSOANE
- DISPOZITIV
- MODUL DE COMANDĂ
- ASAMBLARE
- MENTENANȚĂ
- DESENE TEHNICE

RU Полная документация:

- ОБЩИЕ СВЕДЕНИЯ
- КОНТРОЛЬ ДВИЖЕНИЯ ЛЮДЕЙ
- УСТРОЙСТВО
- УПРАВЛЯЮЩИЙ МОДУЛЬ
- СБОРКА
- УХОД И СОДЕРЖАНИЕ
- ТЕХНИЧЕСКИЕ ЧЕРТЕЖИ

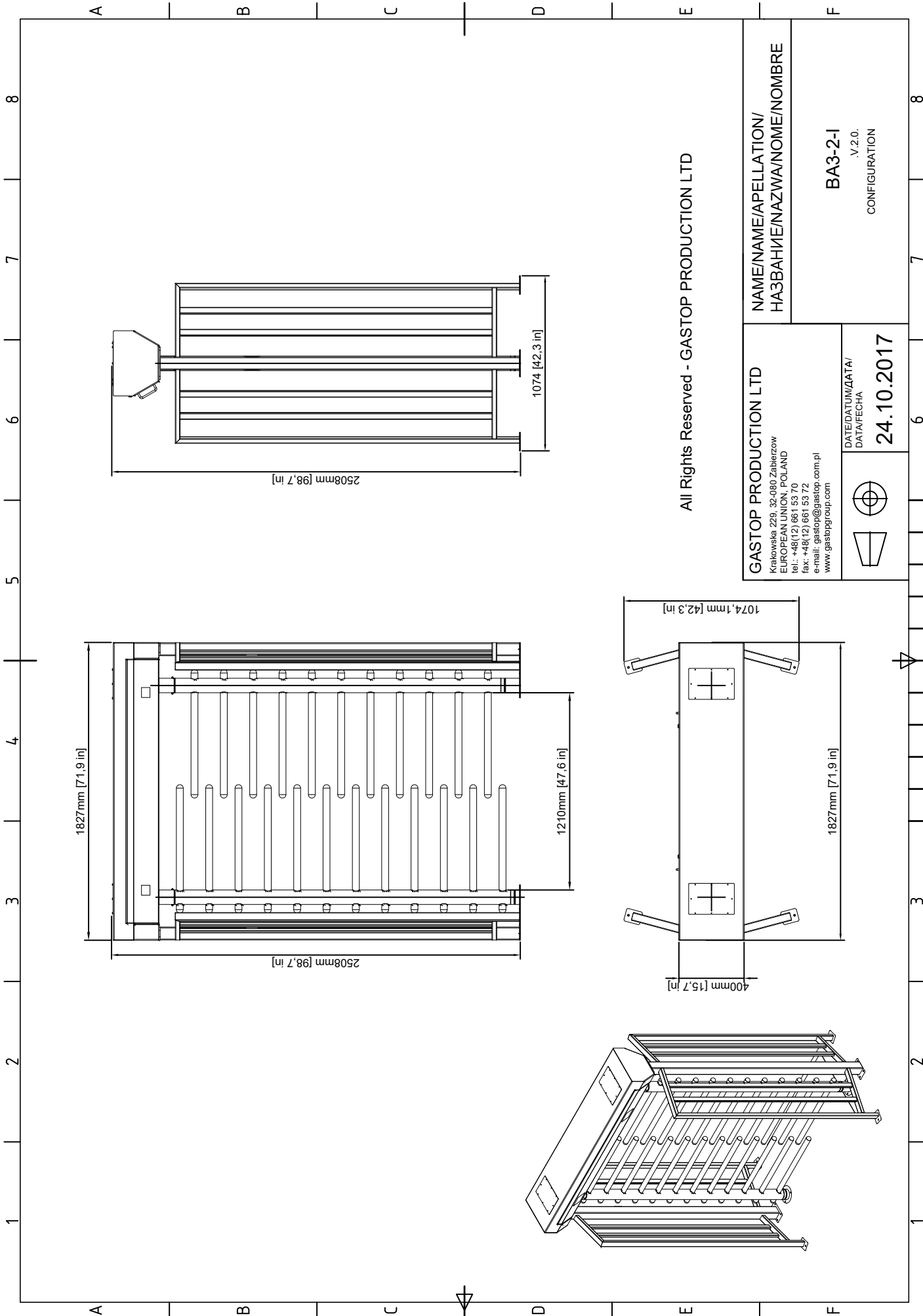

All Rights Reserved - GASTOP PRODUCTION LTD

GASTOP PRODUCTION LTD
 Krakowska 229, 32-080 Zabierzow
 EUROPEAN UNION, POLAND
 tel.: +48(12) 661 53 70
 fax: +48(12) 661 53 72
 e-mail: gastop@gastop.com.pl
 www.gastopgroup.com

DATE/DATUM/DATA/
 DATA/FECHA
24.10.2017

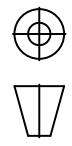

NAME/NAME/APELLATION/
 НАЗВАНИЕ/NAZWA/NOME/NOMBRE

BA3-2-I
 .V.2.0.
 CONFIGURATION

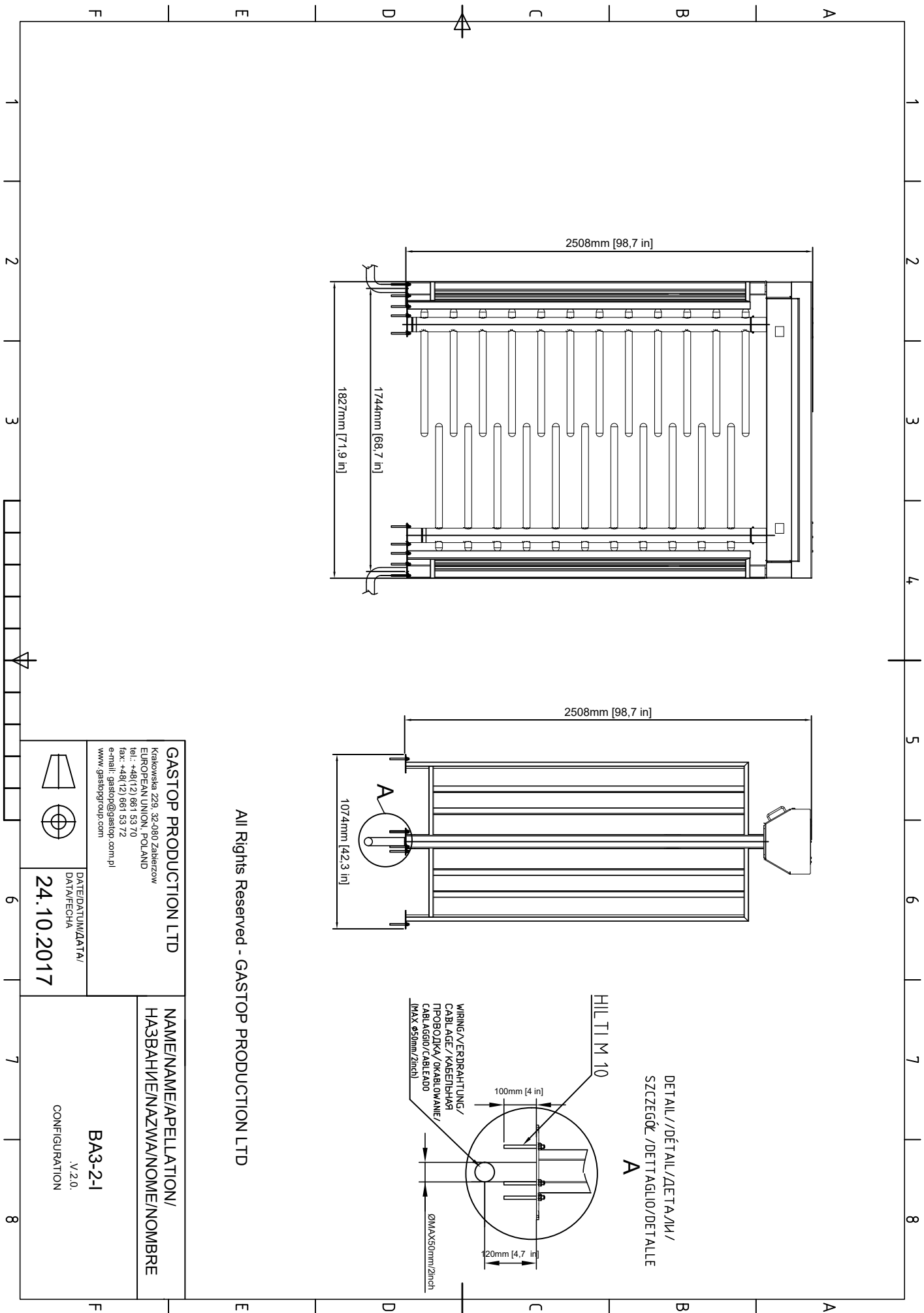

All Rights Reserved - GASTOP PRODUCTION LTD

GASTOP PRODUCTION LTD
 Krakowska 228, 32-080 Zabierzow
 EUROPEAN UNION, POLAND
 tel.: +48(12) 661 53 70
 fax: +48(12) 661 53 72
 e-mail: gastop@gastop.com.pl
 www.gastopgroup.com

**NAME/NAME/APPellation/
 НАЗВАНИЕ/NAZWA/NOME/NOMBRE**

BA3-2-1
 V.2.0.
 CONFIGURATION

**DATE/DATUM/DATA/
 DATA/FECHA**
24.10.2017

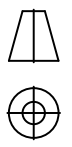

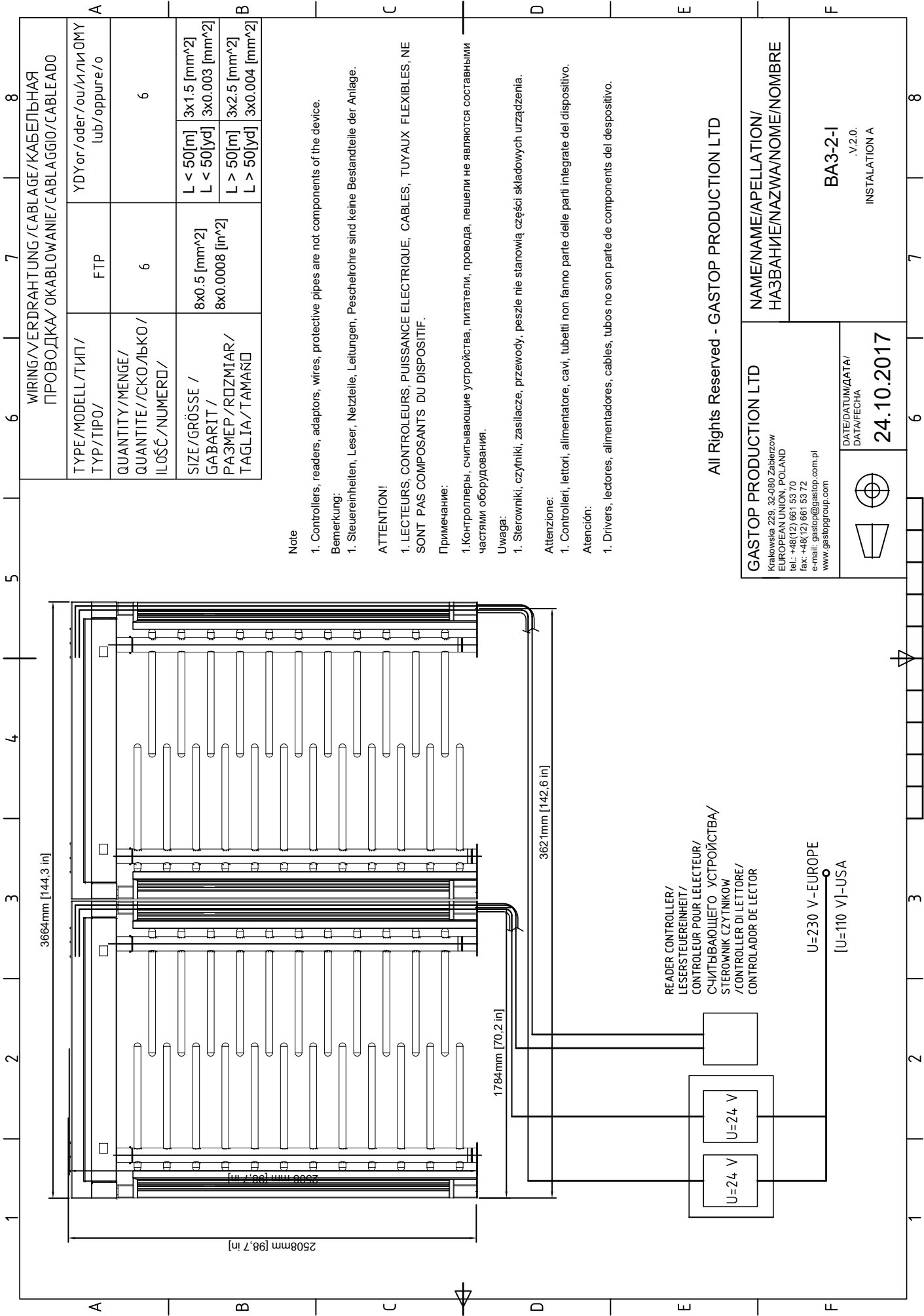

TYPE/MODELL/TYP / TYP/PIPO/	FTP	YDY or /oder /ou /или /ОМУ lub /oppure /o
WIRING/VERDRÄHTUNG/CABLAGE/КАБЕЛЬНАЯ ПРОВОДКА/OKABLOWANIE/CABLAGGIO/CABLEADO		
QUANTITY/MENGE/ QUANTITE/СКОЛКО / ILOŚĆ/NUMERO/	6	6
SIZE/GRÖSSE / CABARIT / РАЗМЕР/ROZMIAR/ TAGLIA/TAMANHO	8x0.5 [mm ²] 8x0.0008 [in ²]	L < 50[m] 3x1.5 [mm ²] L < 50[yd] 3x0.003 [mm ²] L > 50[m] 3x2.5 [mm ²] L > 50[yd] 3x0.004 [mm ²]

Note

1. Controllers, readers, adaptors, wires, protective pipes are not components of the device.

Bemerkung:

1. Steuereinheiten, Leser, Netzteile, Leitungen, Peschelrohre sind keine Bestandteile der Anlage.

ATTENTION!

1. LECTEURS, CONTROLEURS, PUISSANCE ELECTRIQUE, CABLES, TUYAUX FLEXIBLES, NE SONT PAS COMPOSANTS DU DISPOSITIF.

Примечание:

1. Контроллеры, считывающие устройства, пилатели, провода, пешели не являются составными частями оборудования.

Uwaga:

1. Sterowniki, czytniki, zasilacze, przewody, peszle nie stanowią części składowych urządzenia.

Attenzione:

1. Controlleri, lettori, alimentatore, cavi, tubetti non fanno parte delle parti integrate del dispositivo.

Atención:

1. Drivers, lectores, alimentadores, cables, tubos no son parte de components del dispositivo.

All Rights Reserved - GASTOP PRODUCTION LTD

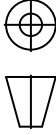
GASTOP PRODUCTION LTD Krakowska 229, 32-080 Zabierzow EUROPEAN UNION, POLAND tel.: +48(12) 661 53 70 fax: +48(12) 661 53 72 e-mail: gastop@gastop.com.pl www.gastopgroup.com		NAME/NAME/APELLATION/ HAZWANIE/NAZWA/NOME/NOMBRE BA3-2-I .V.2.0. INSTALLATION A
	DATE/DATUM/DATE/ DATA/FECHA 24.10.2017	

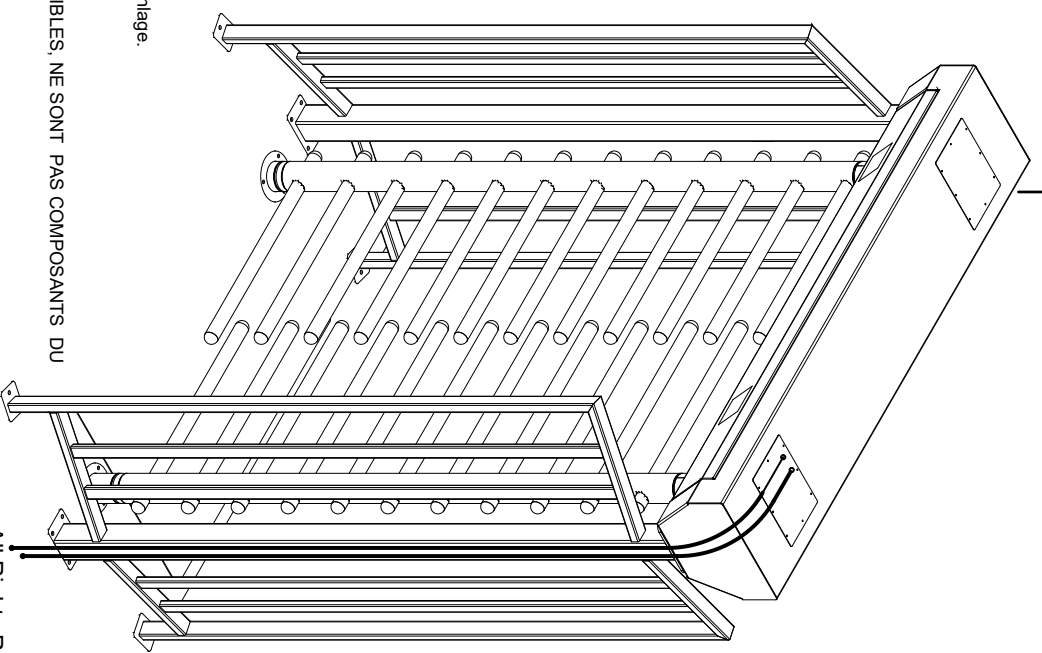

All Rights Reserved - GASTOP PRODUCTION LTD

- D** Note
 1. Controllers, readers, adaptors, wires, protective pipes are not components of the device.
 Bemerkung:
 1. Steuerleinheiten, Leser, Netzteile, Leitungen, Paschetrohre sind keine Bestandteile der Anlage.
- E** ATTENTION!
 1. LECTEURS, CONTROLEURS, PUISSANCE ELECTRIQUE, CABLES, TUYAUX FLEXIBLES, NE SONT PAS COMPOSANTS DU DISPOSITIF.
 Примечание:
 1. Контроллеры, считывающие устройства, пульты, провода, гибкие трубопроводы являются составными частями оборудования.
- F** Uwaga:
 1. Sterowniki, czytniki, zasilacze, przewody, peszle nie stanowià czêœci składowych urzàdzenia.
 Attenzione:
 1. Controlleri, lettori, alimentatore, cavi, tubetti non fanno parte delle parti integrate del dispositivo.
 Atención:
 1. Drivers, lectores, alimentadores, cables, tubos no son parte de componentes del dispositivo.

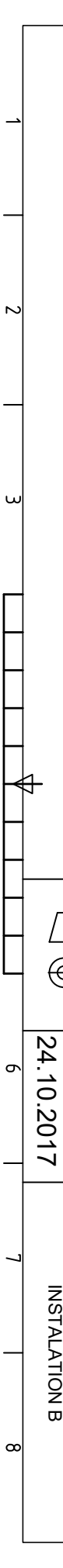

GASTOP PRODUCTION LTD Krakowska 229, 32-080 Zabierzów EUROPEAN UNION, POLAND tel.: +48(12) 661 53 70 fax: +48(12) 661 53 72 e-mail: gastop@gastop.com.pl www.gastopgroup.com		NAME BA3-2-I . V.2.0. INSTALATION B
DATE/DATUM/DATE/ DATA/FECHA	24.10.2017	

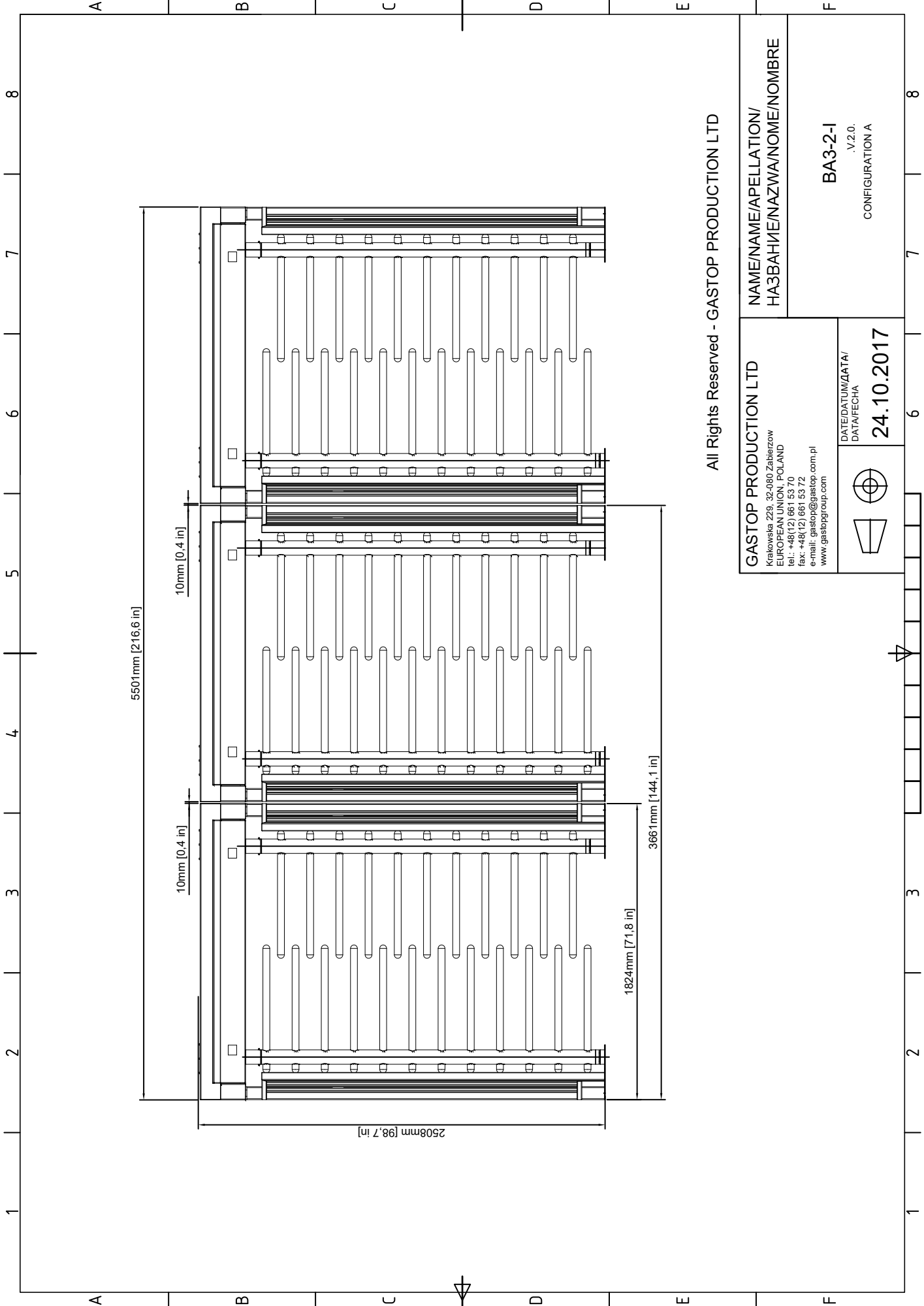

All Rights Reserved - GASTOP PRODUCTION LTD

<p>GASTOP PRODUCTION LTD Krakowska 239, 32-080 Zabierzow EUROPEAN UNION, POLAND tel.: +48(12) 661 53 70 fax: +48(12) 661 53 72 e-mail: gastop@gastop.com.pl www.gastopgroup.com</p>	<p>NAME/NAME/APELLATION/ НАЗВАНИЕ/NAZWA/NOME/NOMBRE</p>
<p>DATE/DATUM/DATA/ DATA/FECHA 24.10.2017</p>	<p>BA3-2-I .V.2.0. CONFIGURATION A</p>

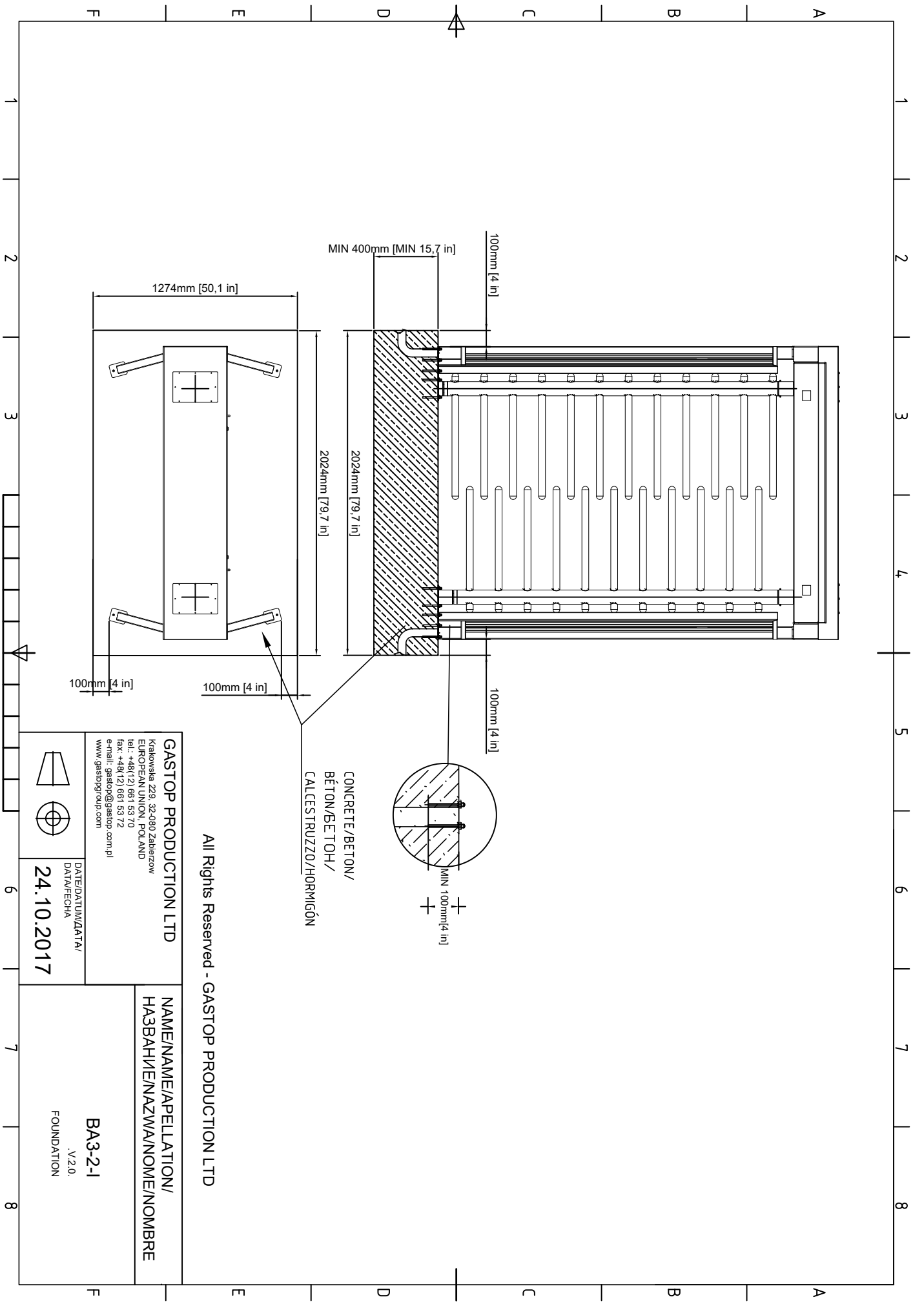

CONCRETE/BETON/
 BÉTON/BETON/
 CALCESTRUZZO/HORMIGÓN

All Rights Reserved - GASTOP PRODUCTION LTD

GASTOP PRODUCTION LTD
 Krakowska 229, 32-480 Zabierzów
 EUROPEAN UNION, POLAND
 tel.: +48(12) 661 53 70
 fax: +48(12) 661 53 72
 e-mail: gastop@gastop.com.pl
 www.gastopgroup.com

**NAME/NAME/PELLATION/
 НАЗВАНИЕ/NAZWA/NOMI/NOMBRE**
 BA3-2-I
 V.2.0.
 FOUNDATION

DATE/DATUM/DATA/
 DATA/FECHA
24.10.2017

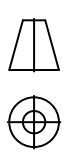

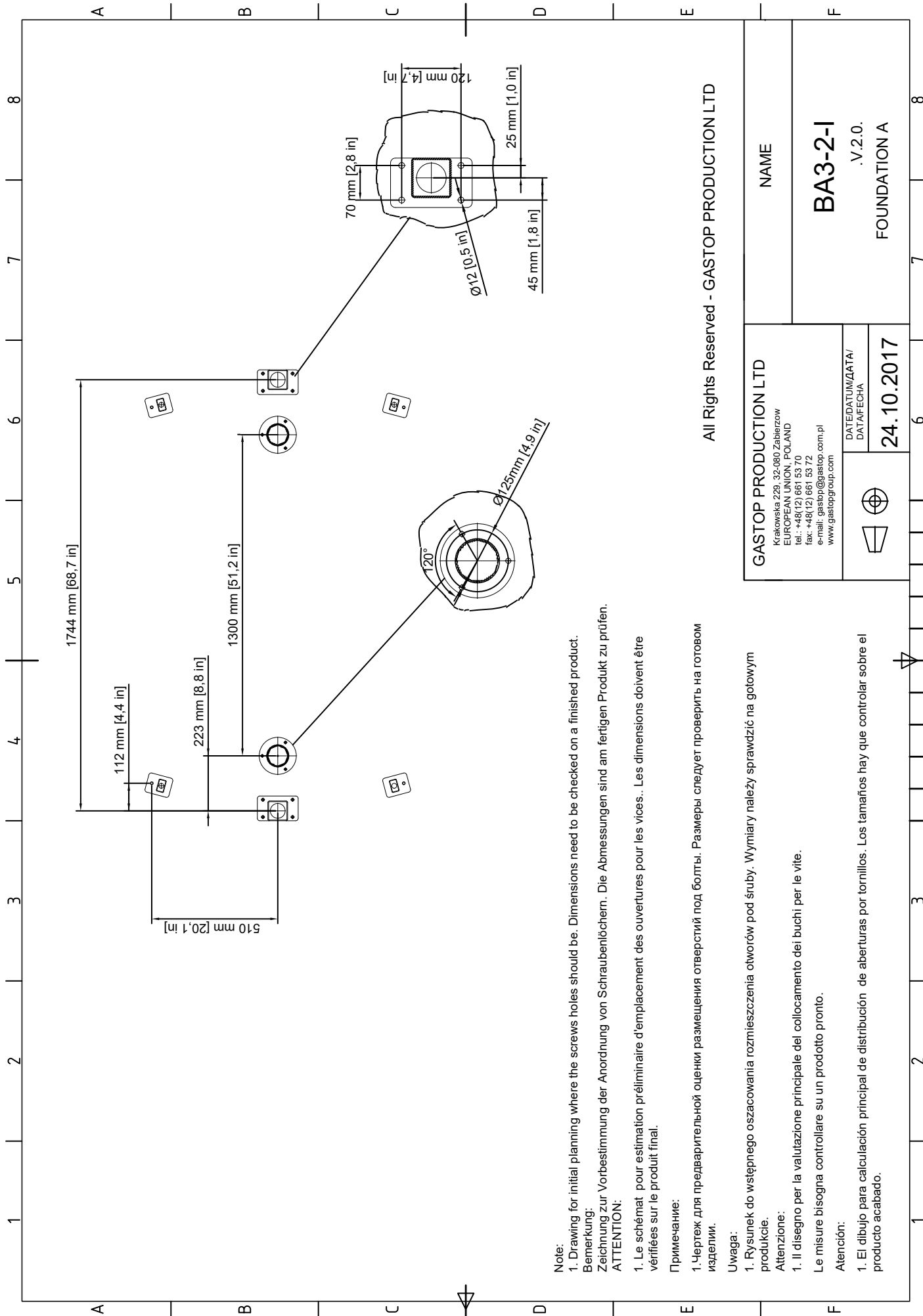

Note:

1. Drawing for initial planning where the screws holes should be checked on a finished product.
 Bemerkung:
 Zeichnung zur Vorbestimmung der Anordnung von Schraubenlöchern. Die Abmessungen sind am fertigen Produkt zu prüfen.
ATTENTION:

1. Le schémat pour estimation préliminaire d'emplacement des ouvertures pour les vices.. Les dimensions doivent être vérifiées sur le produit final.

Примечание:

1. Чертеж для предварительной оценки размещения отверстий под болты. Размеры следует проверить на готовом изделии.

Uwaga:

1. Rysunek do wstępnego oszacowania rozmieszczenia otworów pod śruby. Wymiary należy sprawdzić na gotowym produkcie.
 Attenzione:

1. Il disegno per la valutazione principale del collocamento dei buchi per le vite.

Le misure bisogna controllare su un prodotto pronto.

Atención:

1. El dibujo para calculación principal de distribución de aberturas por tornillos. Los tamaños hay que controlar sobre el producto acabado.

All Rights Reserved - GASTOP PRODUCTION LTD

GASTOP PRODUCTION LTD Krakowska 229, 32-080 Zabierzów EUROPEAN UNION, POLAND tel.: +48(12) 661 53 70 fax: +48(12) 661 53 72 e-mail: gastop@gastop.com.pl www.gastopgroup.com		NAME BA3-2-I . V.2.0. FOUNDATION A	
		DATE/DATUM/DATA/ DATA/FECHA 24.10.2017	

LEFT DIRECTION/LINKE RICHTUNG/GAUCHE
 /ЛЕВОЕ НАПРАВЛЕНИЕ /KIERUNEK
 LEVY/DIREZIONE SINISTRA/DIRECCIÓN IZQUIERDA

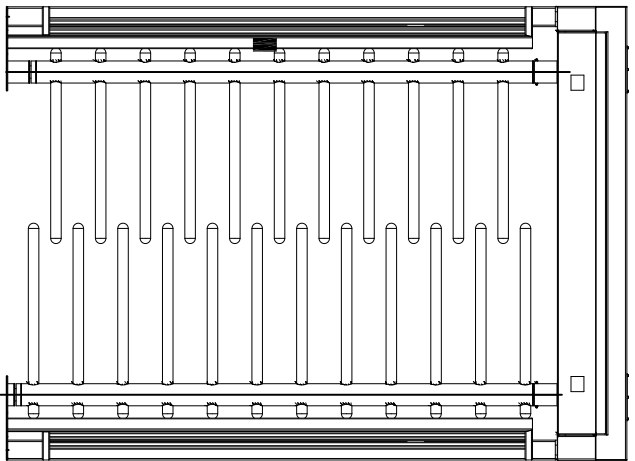

RIGHT DIRECTION/RECHTE RICHTUNG/DROIT/
 ПРАВОЕ НАПРАВЛЕНИЕ/KIERUNEK PRAWY/
 DIREZIONE DESTRA/DIRECCIÓN DERECHA

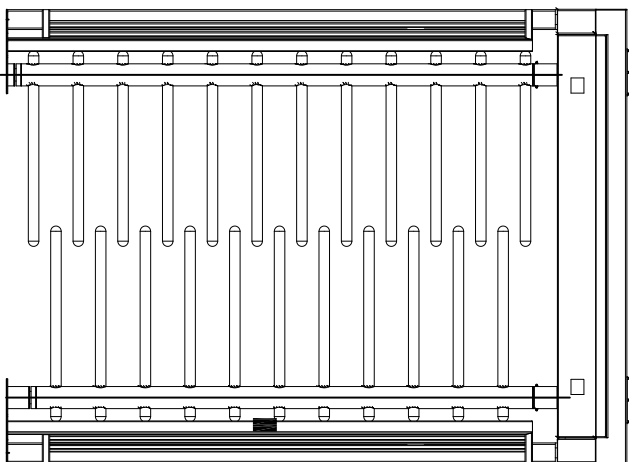

All Rights Reserved - GASTOP PRODUCTION LTD

GASTOP PRODUCTION LTD
 Krakowska 229, 32-080 Zabierzow
 EUROPEAN UNION, POLAND
 tel.: +48(42) 661 53 70
 fax: +48(42) 661 53 72
 e-mail: gastop@gastop.com.pl
 www.gastopgroup.com

NAME/NAME/APPPELLATION/
 НАЗВАНИЕ/NAZWA/NOME/NOMBRE

BA3-2-I
 .V.2.0.
 INFORMATION

DATE/DATUM/DATA/
 DATA/FECHA

24.10.2017

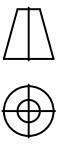

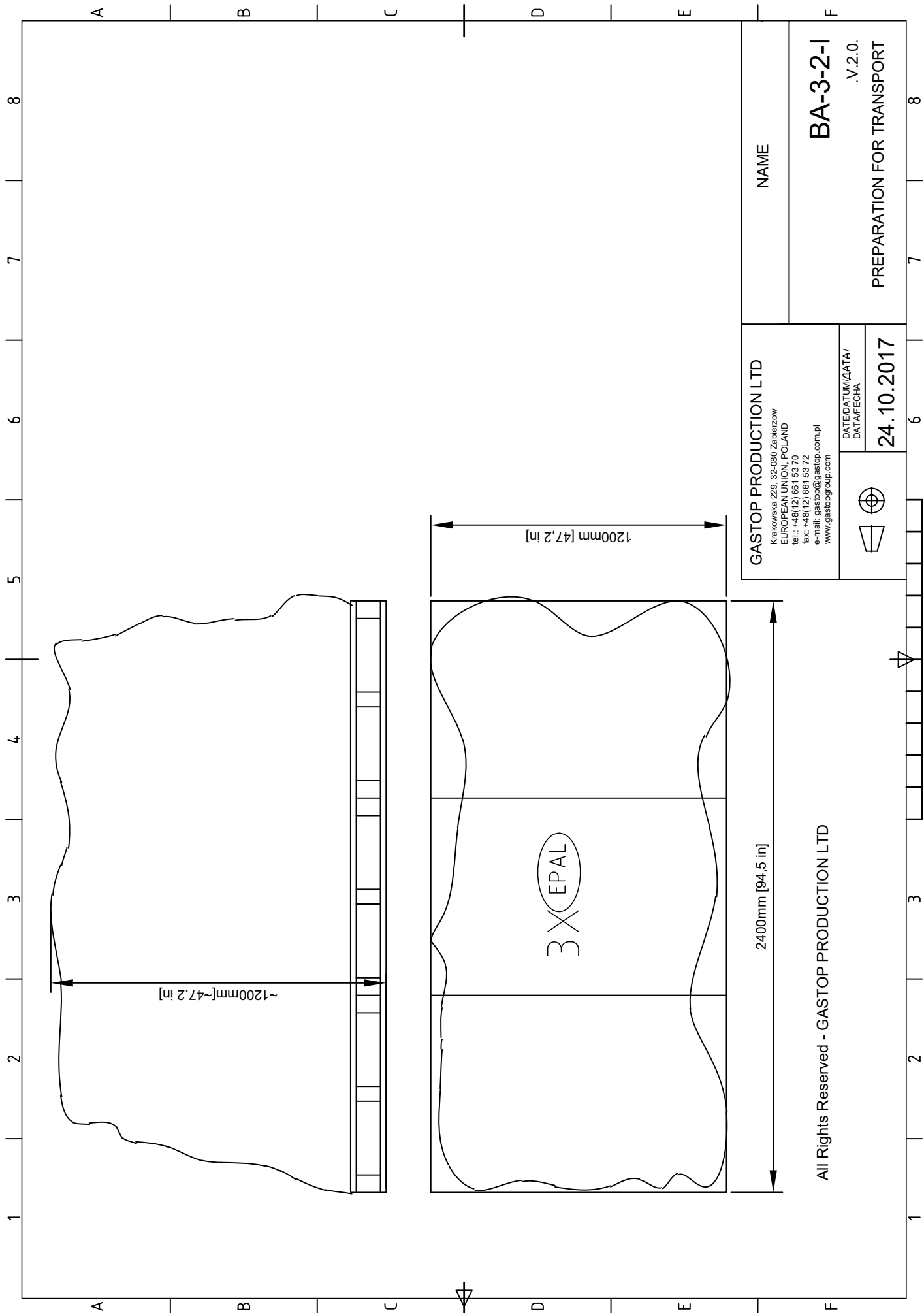

GASTOP PRODUCTION LTD
 Krakowska 229, 32-080 Zabierzow
 EUROPEAN UNION, POLAND
 tel.: +48(12) 661 53 70
 fax: +48(12) 661 53 72
 e-mail: gastop@gastop.com.pl
 www.gastopgroup.com

DATE/DATUM/DATA /
 DATA/FECHA

24.10.2017



NAME

BA-3-2-I

. V.2.0.

PREPARATION FOR TRANSPORT

All Rights Reserved - GASTOP PRODUCTION LTD



EU: GASTOPGROUP.COM
USA: GASTOP.US