

SYSTEM WYGRODZEŃ

SW-1S



 **GASTOP**



Bezdotykowa kontrola dostępu.



MODUŁY SYSTEMU - SW-1-S

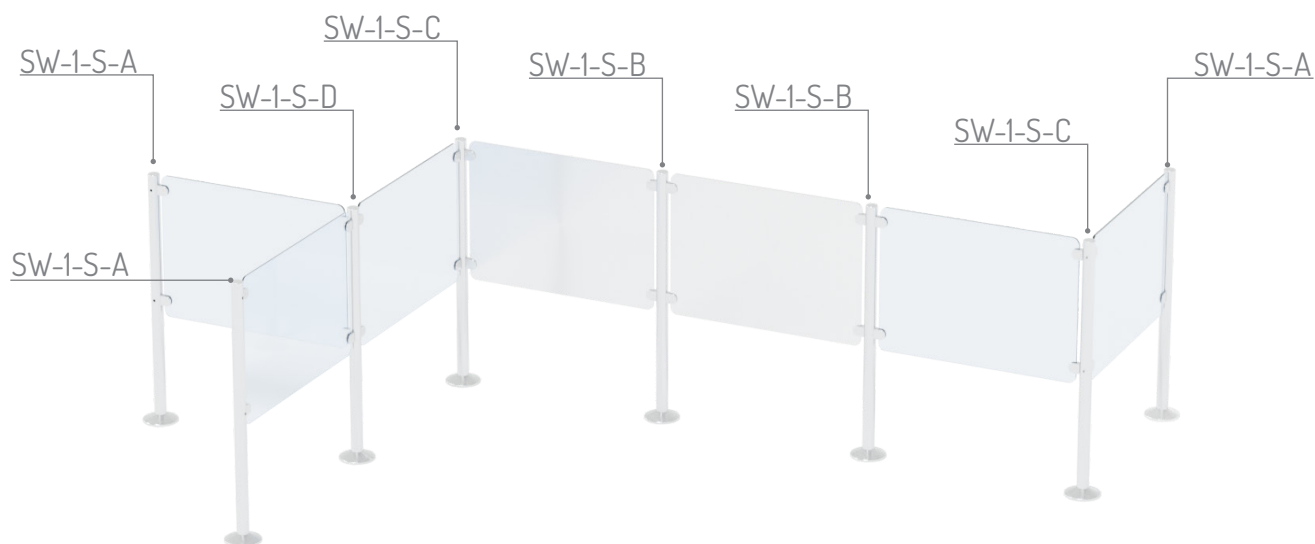

Nazwa	Rzut z góry	Opis
SW-1		Słupek bez łączeń
SW-1-S-A		Słupek z jednym łączeniem
SW-1-S-B		Słupek przelotowy
SW-1-S-C		Słupek narożny
SW-1-S-D		Słupek z trzema łączeniami co 90 stopni

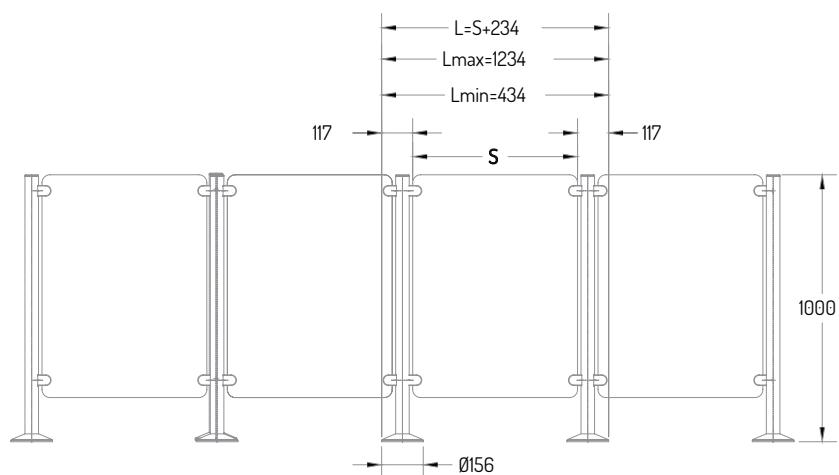

POZOSTAŁE FUNKCJE



1. WSPOMAGANIE UKIERUNKOWYWANIA RUCHU OSOBOWEGO

Barierki serii SW wspomagają ukierunkowywanie ruchu osobowego.

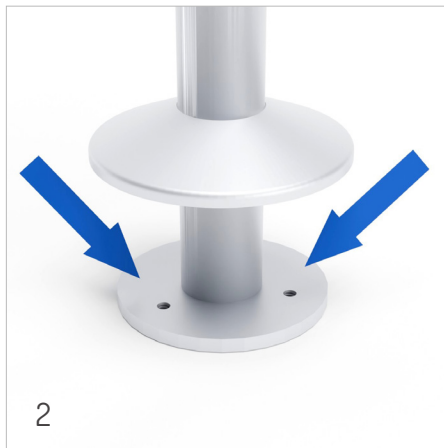

2. ŁATWY MONTAŻ

Stopa z czterema otworami montażowymi oraz rozeta maskująca umożliwiają łatwy montaż do podłoża.



3. ŁATWY TRANSPORT

Słupki oraz szyby barierki serii SW-1 mogą być rozmontowywane co ułatwia transport na miejsce montażu.

RODZAJ WYKOŃCZENIA

Stal nierdzewna
INOX AISI 304



Przedstawione informacje są aktualne w chwili ukazania się niniejszej publikacji. GASTOP zastrzega sobie prawo do zmian w ofercie w zakresie oferowanych modeli jak i ich budowy oraz wyposażenia. Niniejszy dokument nie stanowi oferty w rozumieniu prawa i publikowany jest jedynie dla celów informacyjnych.

Przedstawione w tym katalogu warianty wyposażenia mogą nie być dostępne. Przedstawione wizualizacje i zdjęcia produktów mogą nie odzwierciedlać dokładnie przyjętych rozwiązań technicznych, właściwości materiałów, kolorystyki. W celu sprecyzowania w/w parametrów należy zwrócić się o informacje do autoryzowanego dystrybutora lub bezpośrednio do producenta urządzeń.

Wszystkie prawa zastrzeżone Gastop Production Sp. z o.o.



Notatki:



WWW.GASTOPGROUP.COM
WWW.GASTOP.US